

RFIDWEB MÓDULO DE ASISTENCIA

Manual de Usuario
Desarrollado por Diacsa

Contenido

1. Descripción general del sistema
2. Glosario Web
3. Arquitectura de la solución
4. Vista de Login
5. Vista de Personas en Interior de Mina
6. Vista de Historial de ingresos y salidas
7. Vista de Personas No Registrados
8. Vista de Dashboard
9. Vista de Planilla
10. Vista para Añadir nueva cuenta
11. Vista para Eliminar cuentas
12. Observaciones

SISTEMA RFID



OBJETIVO GENERAL

Verificar en tiempo real y de forma automatizada, el ingreso y salida del personal. Esto con el fin de asegurar que se cumplan los horarios establecidos, la supervisión in situ en interior de mina, la correcta evacuación frente a eventos naturales y fuente de datos para elaboración de reportes.



OBJETIVOS ESPECÍFICOS

- Registrar el ingreso y salida a la bocamina sin necesidad que el personal baje de los vehículos.
- Actualización en tiempo real de la información en la nube.
- Generar reportes de las entradas y salidas del personal de mina por medio de una aplicación Web.

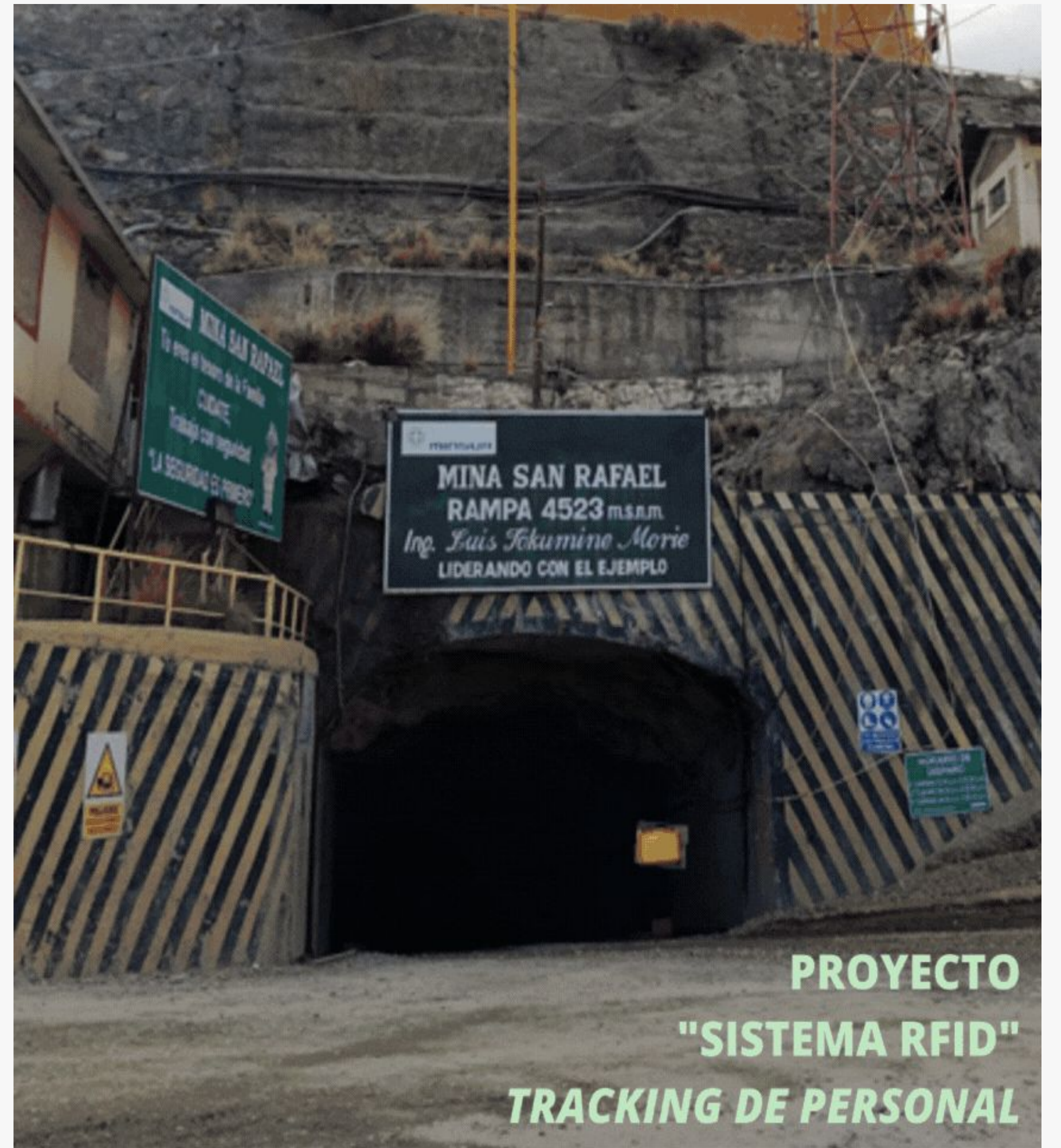

RFID

RFID es una tecnología de identificación que usa ondas electromagnéticas de muy baja potencia para realizar la comunicación entre un lector (RFID reader) y los tags (tarjeta, etiquetas, etc.).

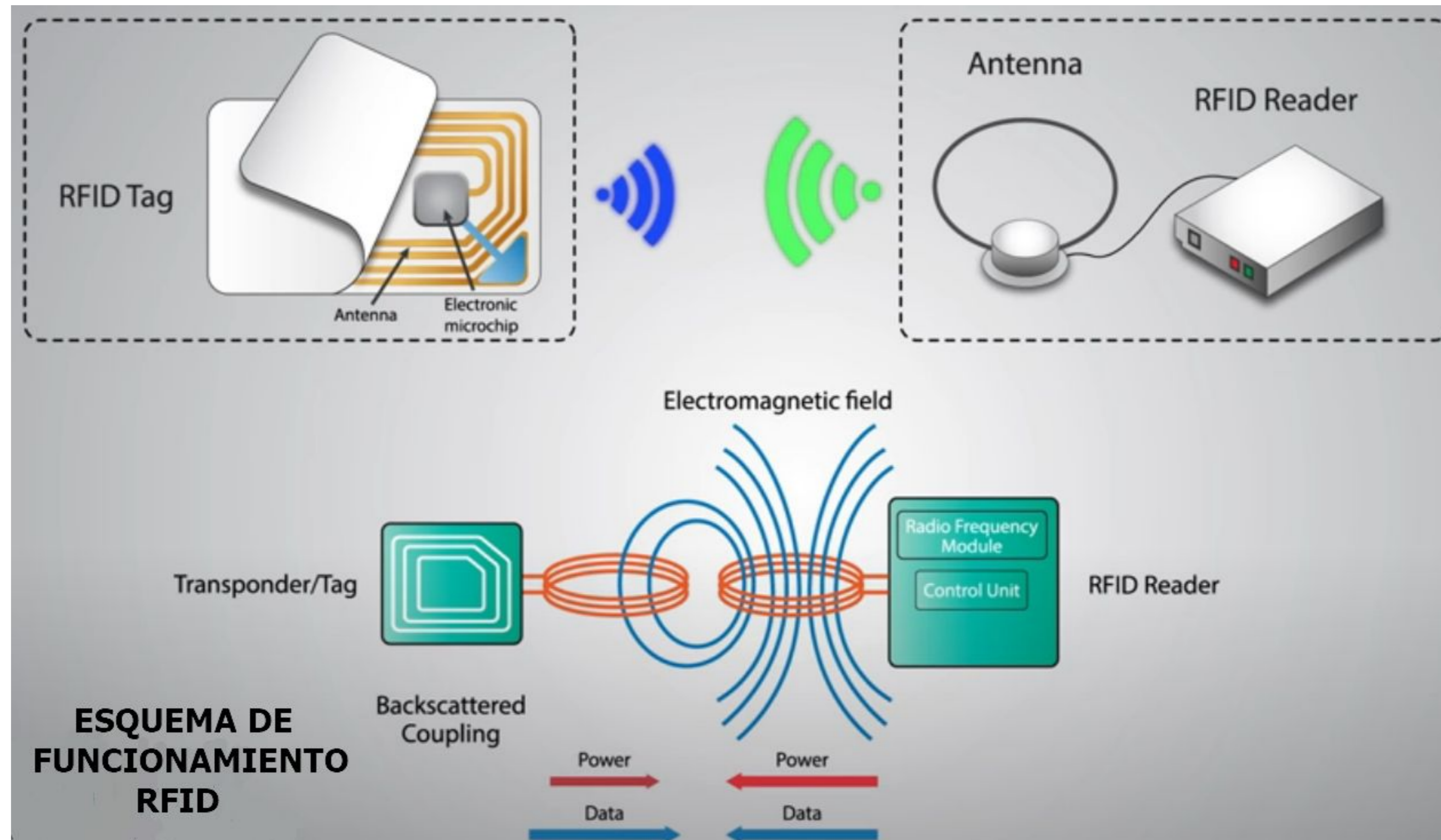

RFID Activo

Las tarjetas RFID activas son aquellas que tienen baterías internas para emitir las señales desde la propia tarjeta de forma continua.

En los equipos usados en este sistema la data enviada desde la tarjeta es su ID único y estado de la batería.

Las tarjetas activas permiten la detección desde larga distancia.

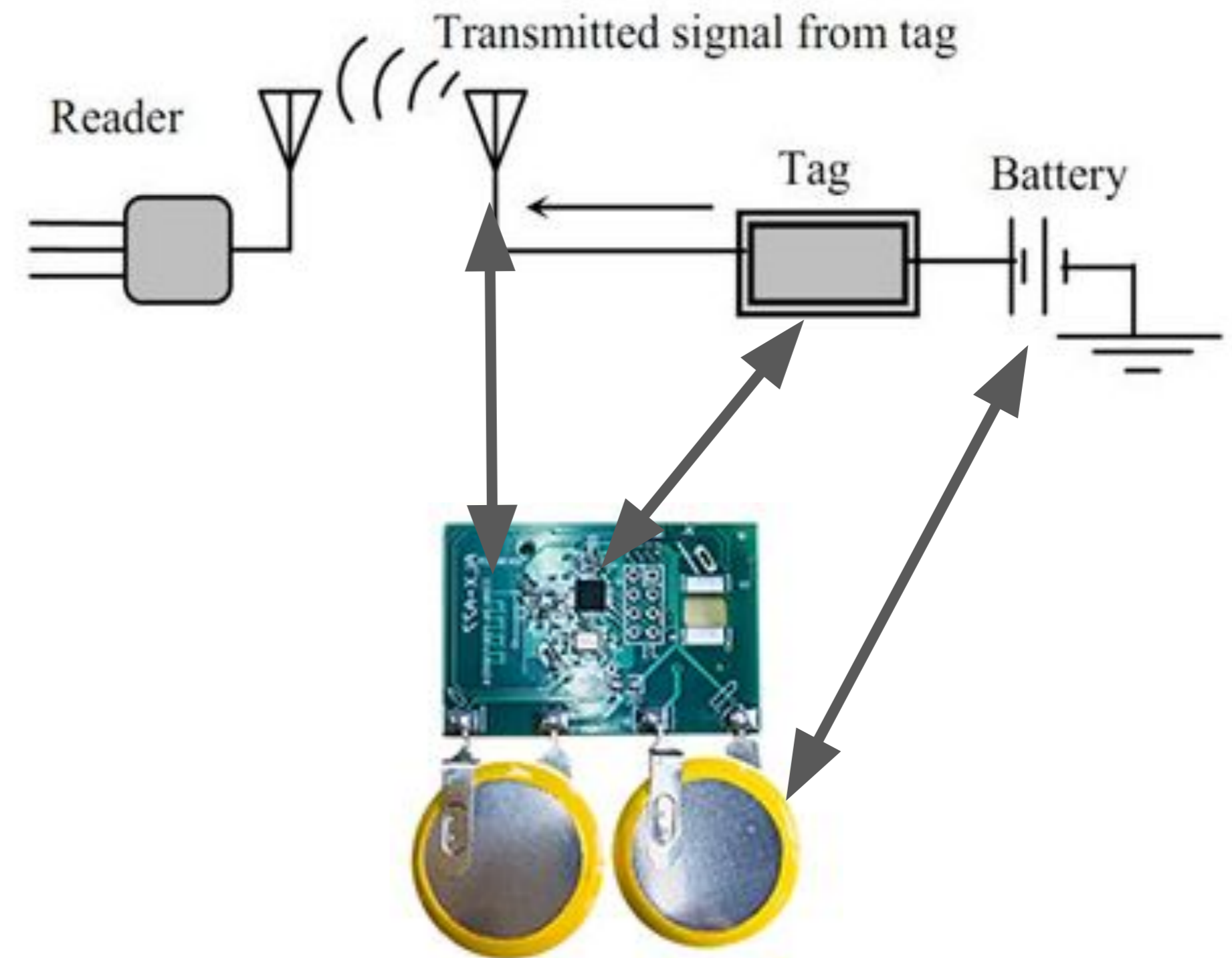

Sistema en Mina San Rafael

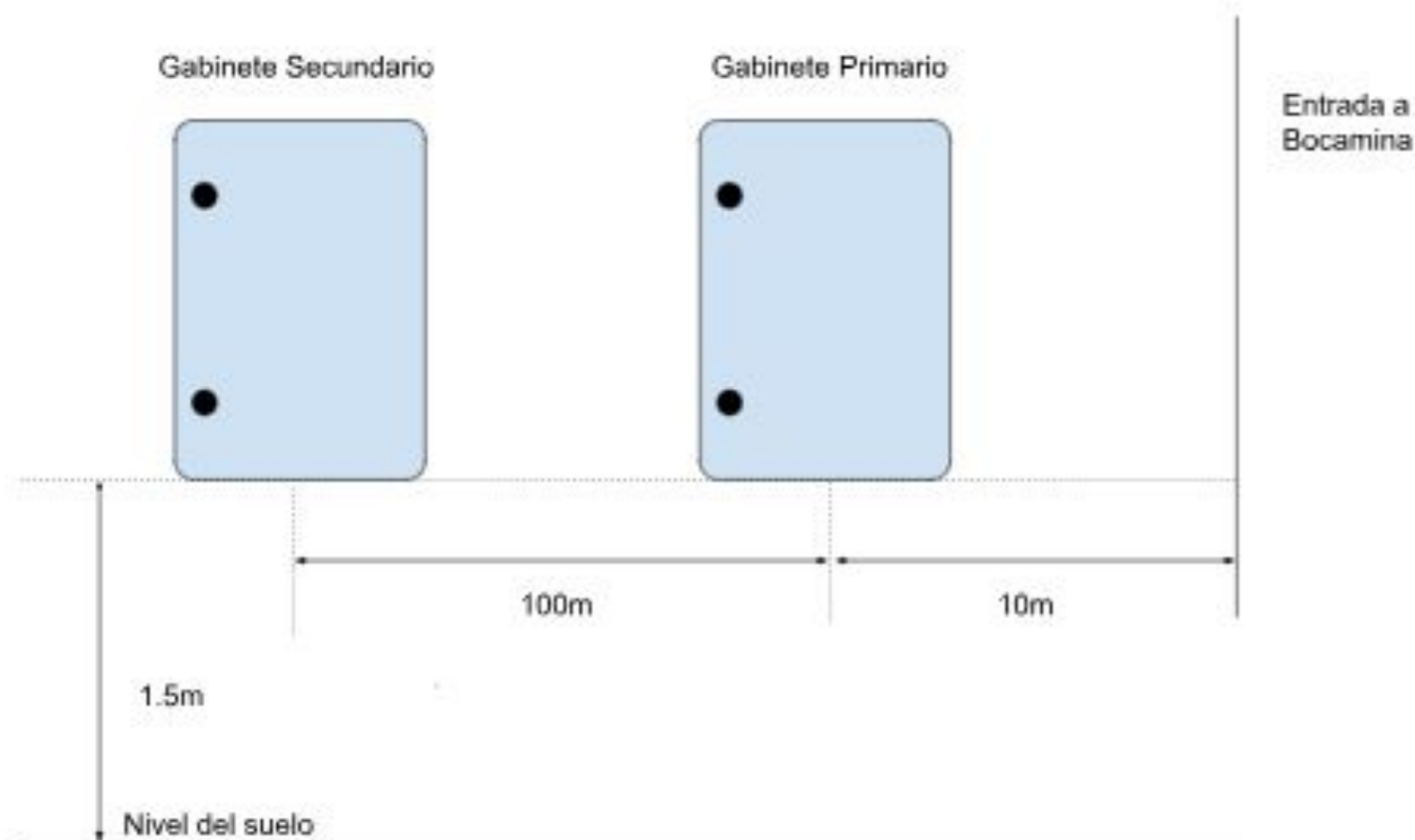

La solución propuesta se basa en la tecnología RFID con tarjetas activas, dos lectores de tarjetas y un gabinete de comunicaciones con enlace a red celular.

La posición fue definida durante las visitas a mina en el desarrollo del proyecto en base a disponibilidad de red eléctrica, calidad de señal celular y lectura de potencia de las tarjetas RFID.

Lector Principal

Este gabinete se encuentra en la entrada del túnel y posee un lector RFID llamado TOP apuntando hacia el exterior de la mina.

Posee el microcontrolador principal de procesamiento, almacenamiento y módulo RS422 a los gabinetes de antena secundaria y comunicaciones.

Este gabinete es el que capta primero las tarjetas RFID que vienen del exterior al interior del túnel.



Antena RFID TOP



Lector Secundario

Este gabinete se encuentra a 100m del gabinete principal, dentro de la mina, y posee un lector RFID apuntando hacia el interior del túnel.

Además del lector RFID este gabinete posee un módulo RS422.

Este gabinete es el que capta primero las tarjetas RFID que vienen del interior hacia el exterior del túnel.

Este gabinete está cableado desde el lector principal. Las señales que viajan son de alimentación y comunicación.



Antena RFID BOTTOM



Gabinete de Antena: Conexión a red celular

Este gabinete se encuentra en el exterior de la mina a 50m de la entrada del túnel cerca a la caseta de comunicaciones.

Al interior posee un módem industrial con conexión a la red celular 4G, que permite el envío de datos al aplicativo web en Internet.



Módem Celular Industrial

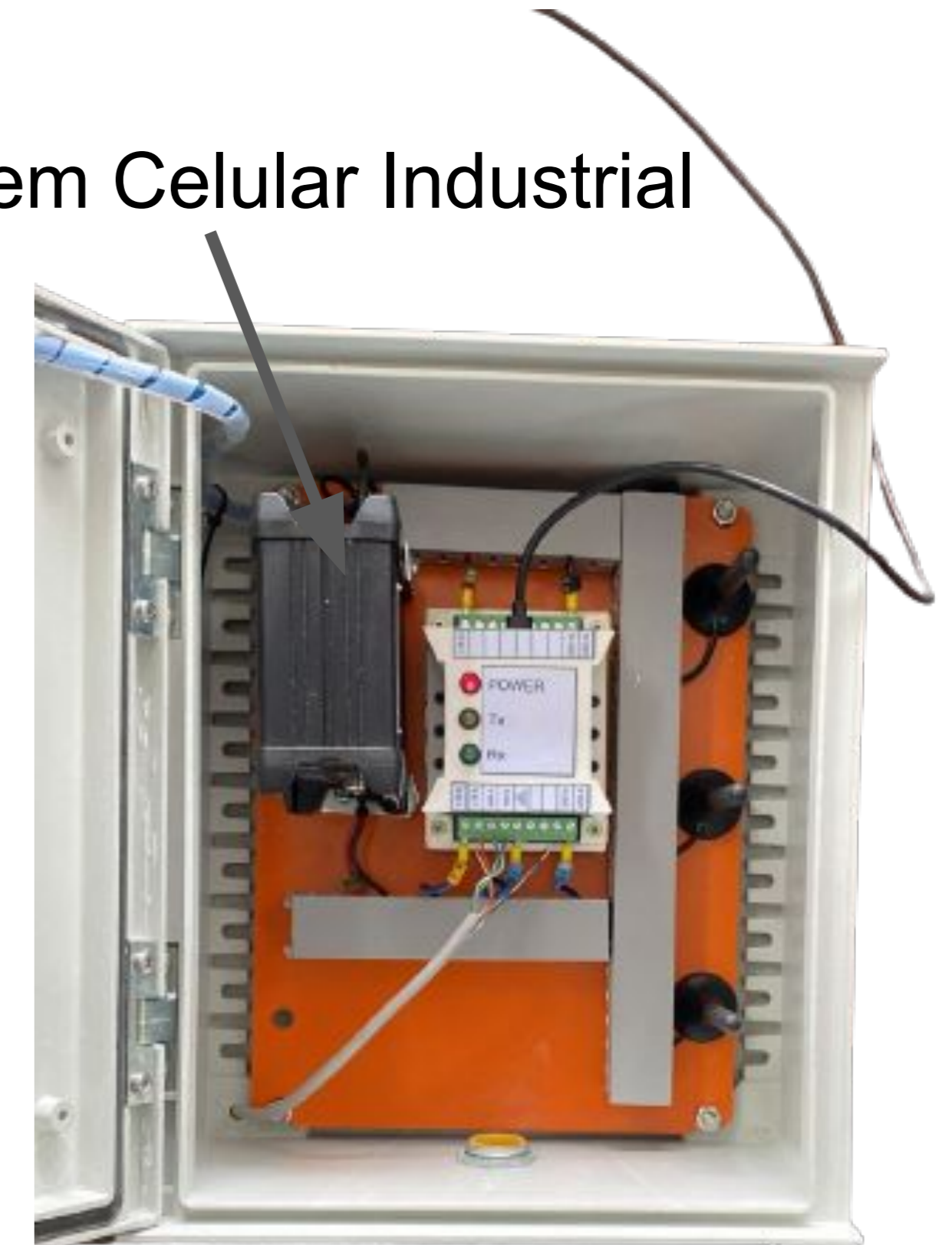

Principio de funcionamiento

La idea básica es determinar qué lector RFID capta primero una antena y cuál es la última antena. En base a este orden se determina la entrada o salida siguiendo la lógica:

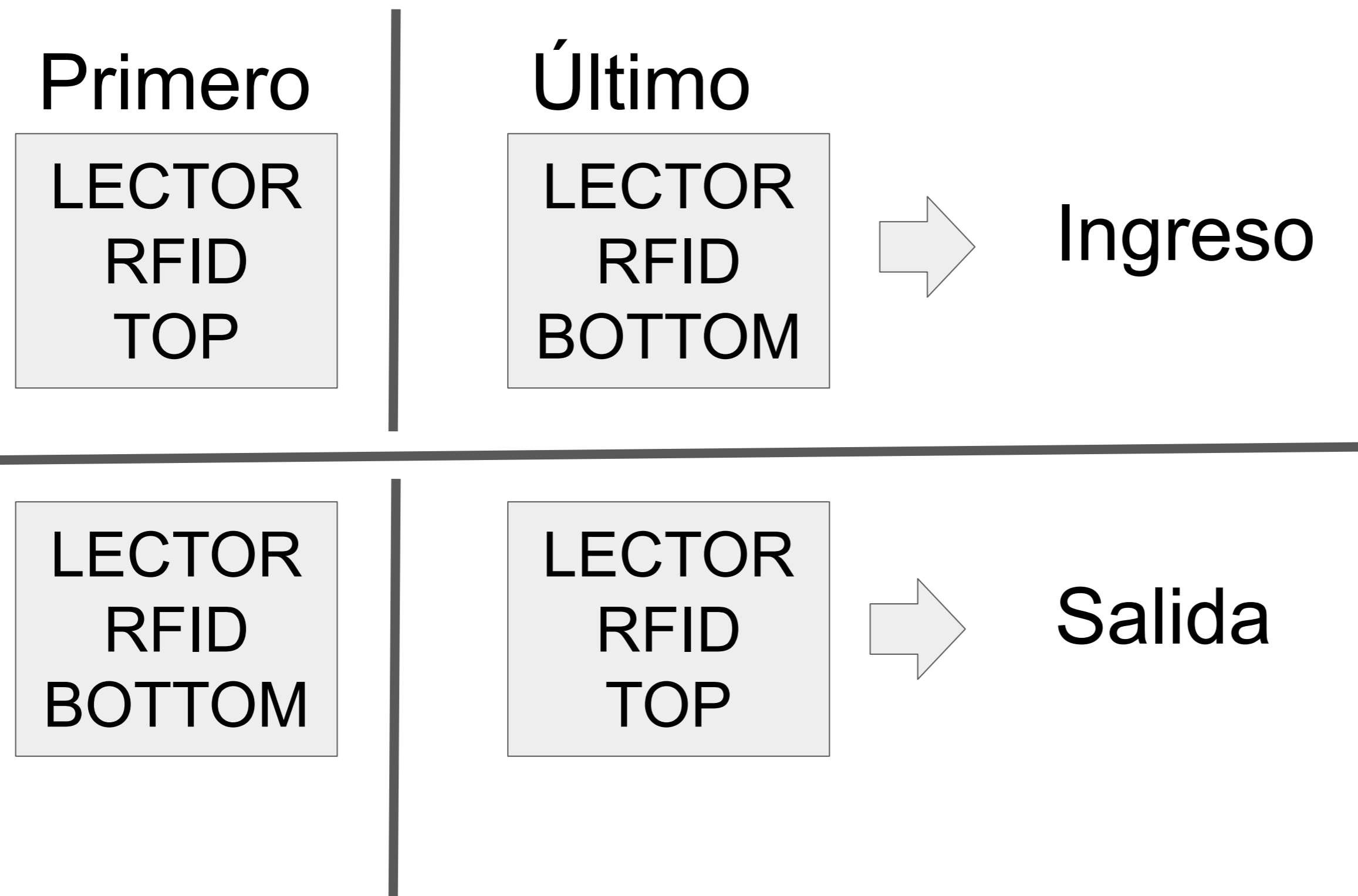

Nota: Existen otros parámetros de procesamiento asociados a la potencia recibida y a los tiempos entre lecturas así como marcas de tiempo en cada evento.

Sistema Web

Es una aplicación web desarrollada en Django, desplegada en la cuenta Azure de AESA cuya plataforma es administrada por Centria.

SISTEMA DE CONTROL DE ASISTENCIA DIACSA - Agosto 2023

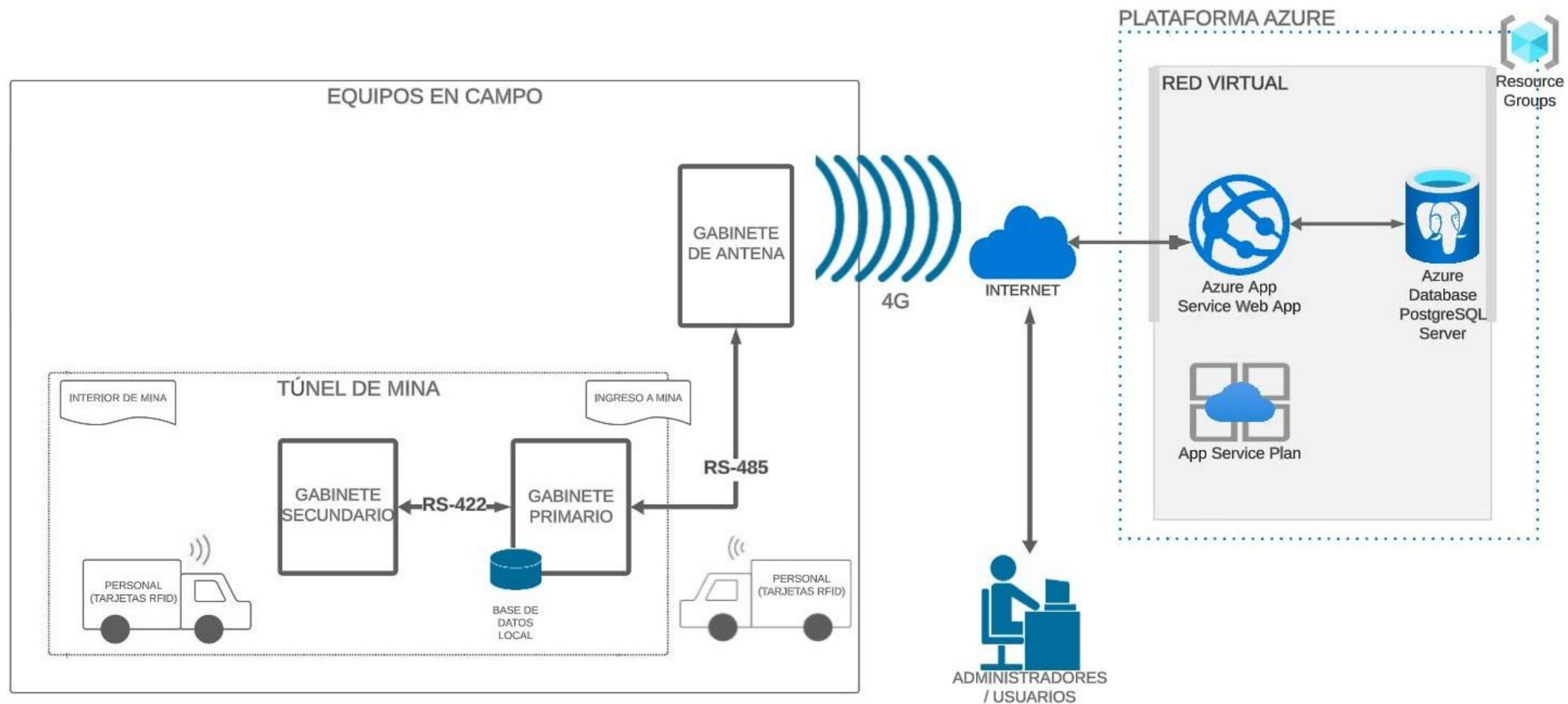

Glosario Web

- **URL:** Dirección que identifica de forma única en Internet o red local a una página web. Se escribe en la barra de direcciones de un navegador.

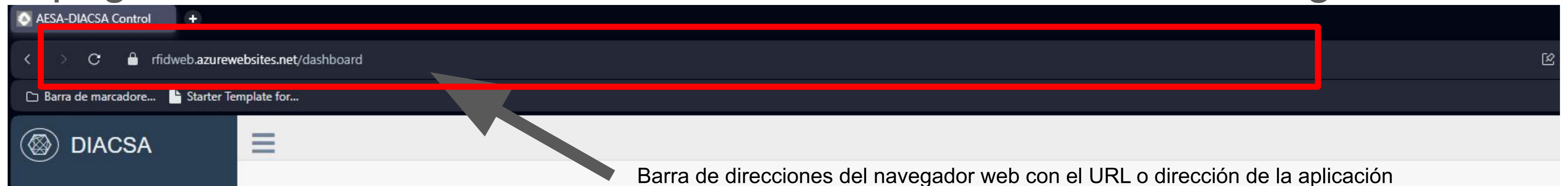

- **CardID:** Es un número de 8 dígitos asociado a cada tarjeta RFID.



CARDID de 8 caracteres hexadecimales

Glosario Web

- **Vista:** Es lo presentado en la ventana de contenido del navegador. Una o varias vistas se pueden asociar a una URL.

The screenshot shows a web application interface for DIACSA. The main content area is titled "Listar Personal No Registrado". It features a search bar and a table with the following columns: #, Ubicacion, CardID, Fecha de Evento, Hora de Evento, Evento, and Bateria Baja. The table contains 10 rows of data. A callout bubble highlights the main content area, including the title, search bar, and table.

#	Ubicacion	CardID	Fecha de Evento	Hora de Evento	Evento	Bateria Baja
1	Ubicacion No registrada	00000015	Sept. 15, 2023	12:19 p.m.	Ingreso	F
2	Ubicacion No registrada	00000006	Sept. 15, 2023	12:19 p.m.	Ingreso	F
3	Ubicacion No registrada	00000007	Sept. 15, 2023	12:19 p.m.	Ingreso	T
4	Ubicacion No registrada	00000004	Sept. 15, 2023	12:19 p.m.	Ingreso	T
5	Ubicacion No registrada	00000015	Sept. 15, 2023	12:19 p.m.	Salida	T
6	Ubicacion No registrada	00000006	Sept. 15, 2023	12:19 p.m.	Salida	T
7	Ubicacion No registrada	00000007	Sept. 15, 2023	12:19 p.m.	Salida	T
8	Ubicacion No registrada	00000004	Sept. 15, 2023	12:19 p.m.	Salida	T
9	Ubicacion No registrada	00000015	Sept. 18, 2023	12:19 p.m.	Ingreso	T
10	Ubicacion No registrada	00000006	Sept. 18, 2023	12:19 p.m.	Salida	T

Conjunto de elementos en la vista: Título, botones, tabla y filtros

Glosario Web

- **Login:** Vista en la que se ingresan los datos de usuario, contraseña, número único y verificación por imágenes como paso previo para acceder a las vistas con datos del sistema.

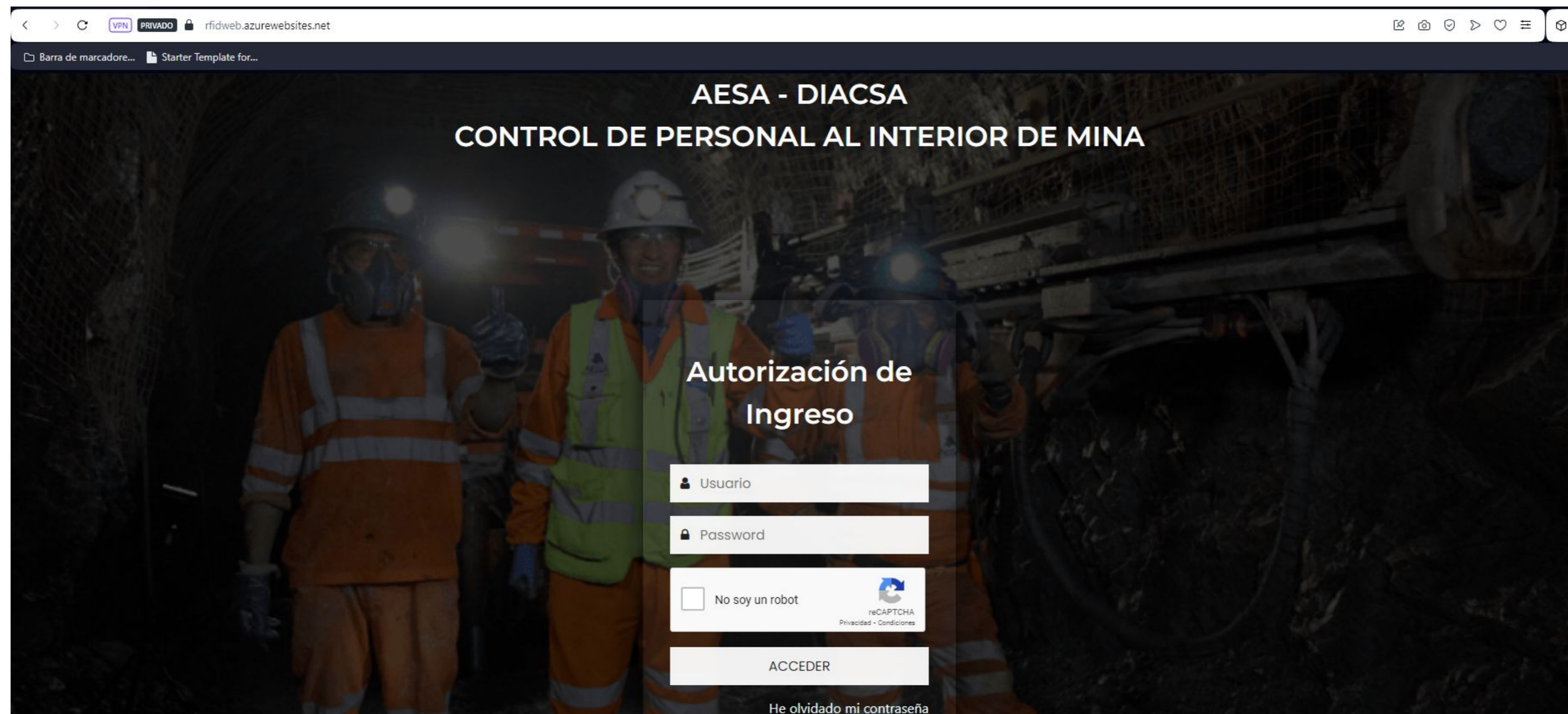

Glosario Web

- **Autenticación/Autenticado:** Autenticación es el proceso de comparación de los datos ingresados en el login (usuario, contraseña, número validador y verificación por imágenes). Usuario Autenticado es aquel que ya pasó la validación de campos.



LOGIN SUCCESSFUL



- **Autenticación en dos pasos:** Es aquel proceso de autenticación en el que además de los datos de usuario, contraseña y captcha que se mantienen constantes, la plataforma web envía un número único, que va cambiando en el tiempo, a una dirección previamente almacenada.

Glosario Web

- **Superadmin:** Usuario con permisos para visualizar el dashboard, tablas de ingreso/salida, historial, usuarios no registrados y planilla pero además puede crear o eliminar otros usuarios, eliminar, agregar o modificar las marcaciones.
- **Admin:** Usuario con permisos para visualizar el dashboard, tablas de ingreso/salida, historial, usuarios no registrados y planilla pero además puede eliminar o agregar las marcaciones.
- **Visor:** Usuario con permisos para sólo visualizar el dashboard, tablas de ingreso/salida, historial, usuarios no registrados y planilla pero no puede agregar o eliminar otros usuarios o data de asistencia.

Arquitectura de la solución

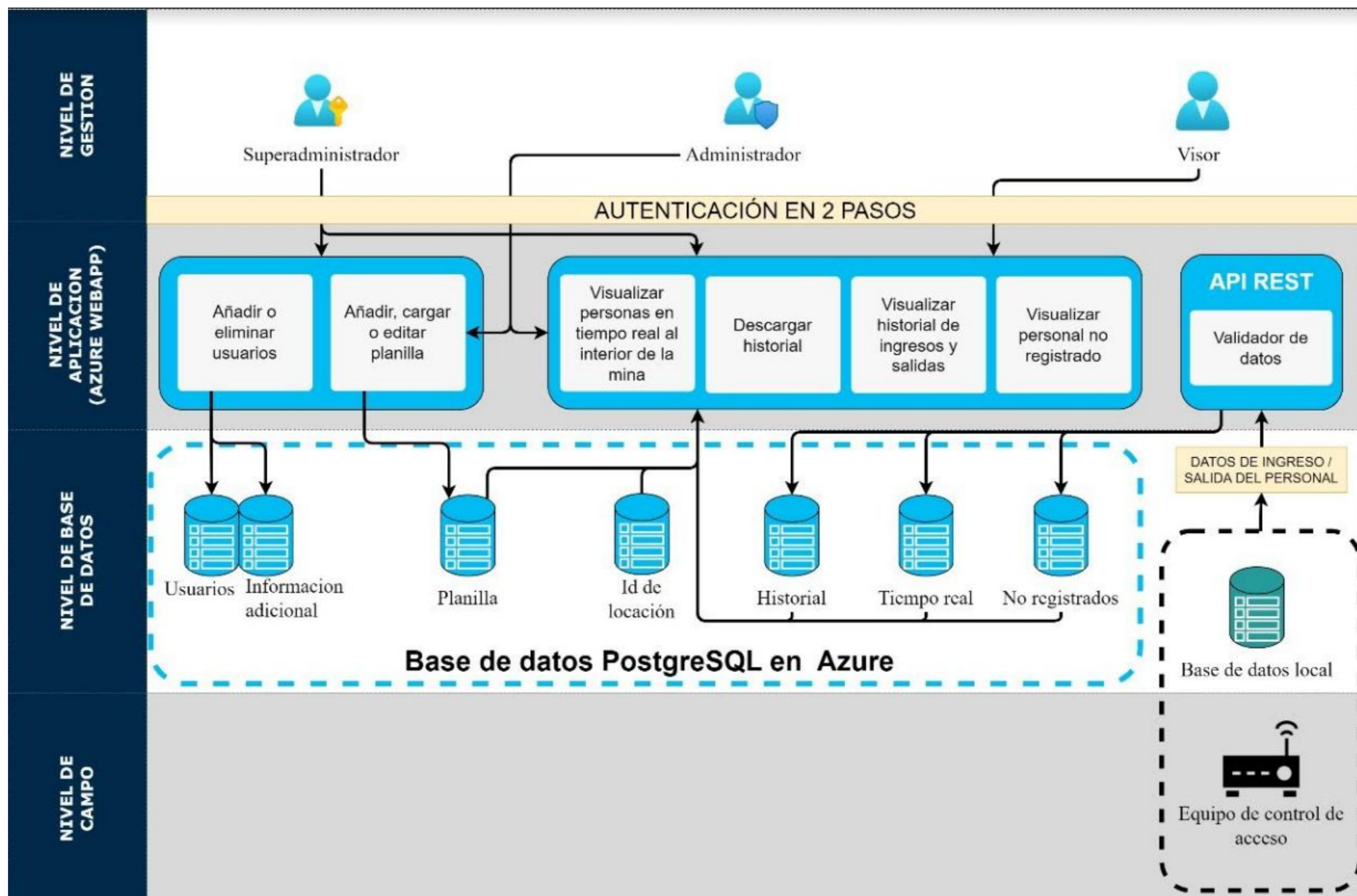

Ingreso a la WebApp

URL: rfidweb.azurewebsites.net



Vista de Login

- **URL:** rfidweb.azurewebsites.net
- **Usuario:** Nombre con el que se registró un visor/supervisor en la aplicación.
- **Password:** Número secreto asociado a un usuario que verifica su autenticidad.
- **Captcha:** Checkbox que despliega un conjunto de imágenes a seleccionar con el mouse en la búsqueda de algunos elementos en particular.
- **He olvidado contraseña:** Botón para envío de correo de recuperación de contraseña.



Vista de Login

Captcha para identificar motocicletas en este ejemplo.

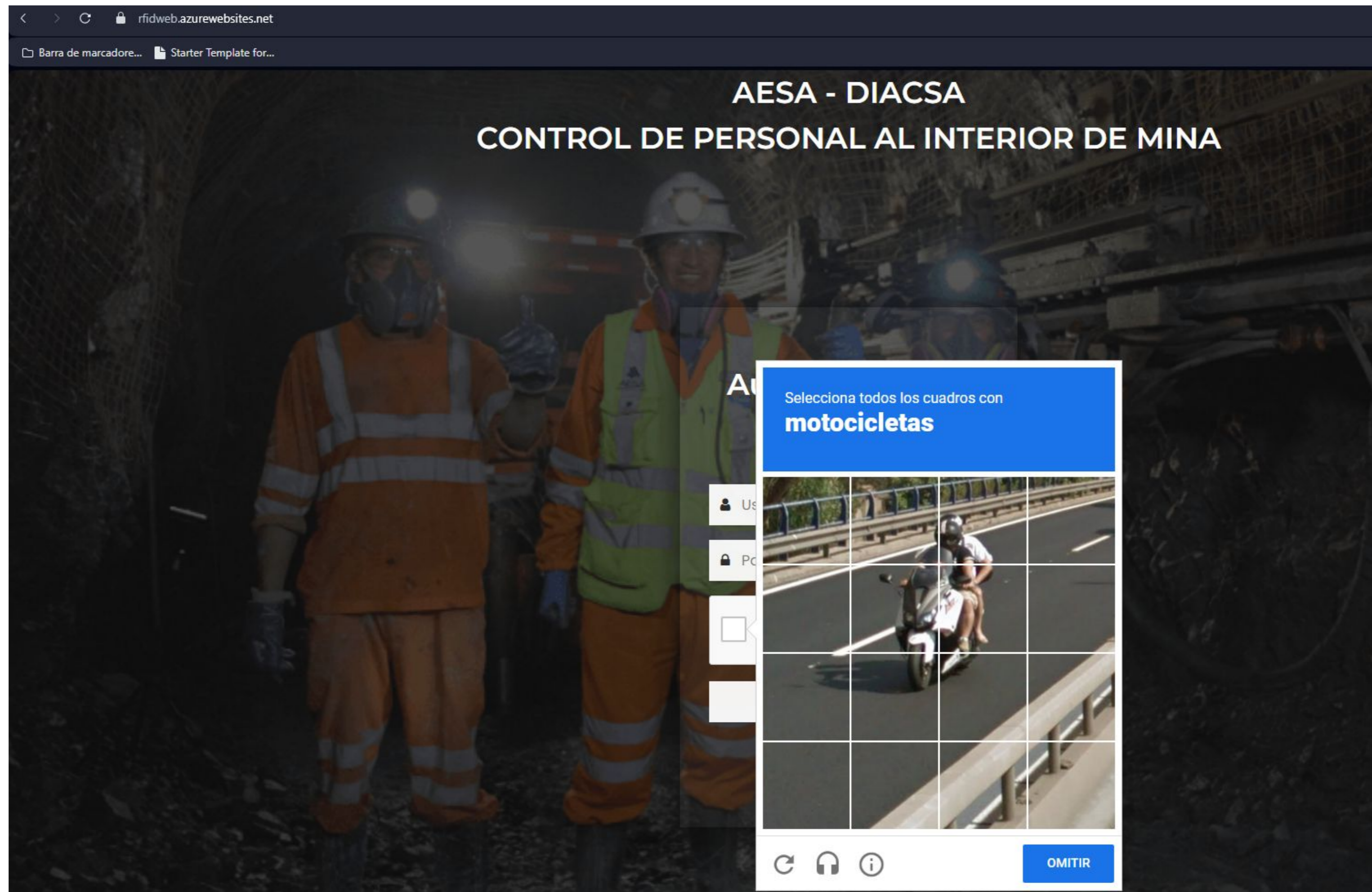

Vista de Login

Ingreso de correo al cual se va enviar el link de recuperación.



AESA - DIACSA
CONTROL DE PERSONAL AL INTERIOR DE MINA

Autorización de Ingreso

Se le enviara sus datos de acceso al correo registrado

✉ Correo

ENVIAR

Vista de Login

Correo modelo de recuperación: Desde “apikey@azure.com”

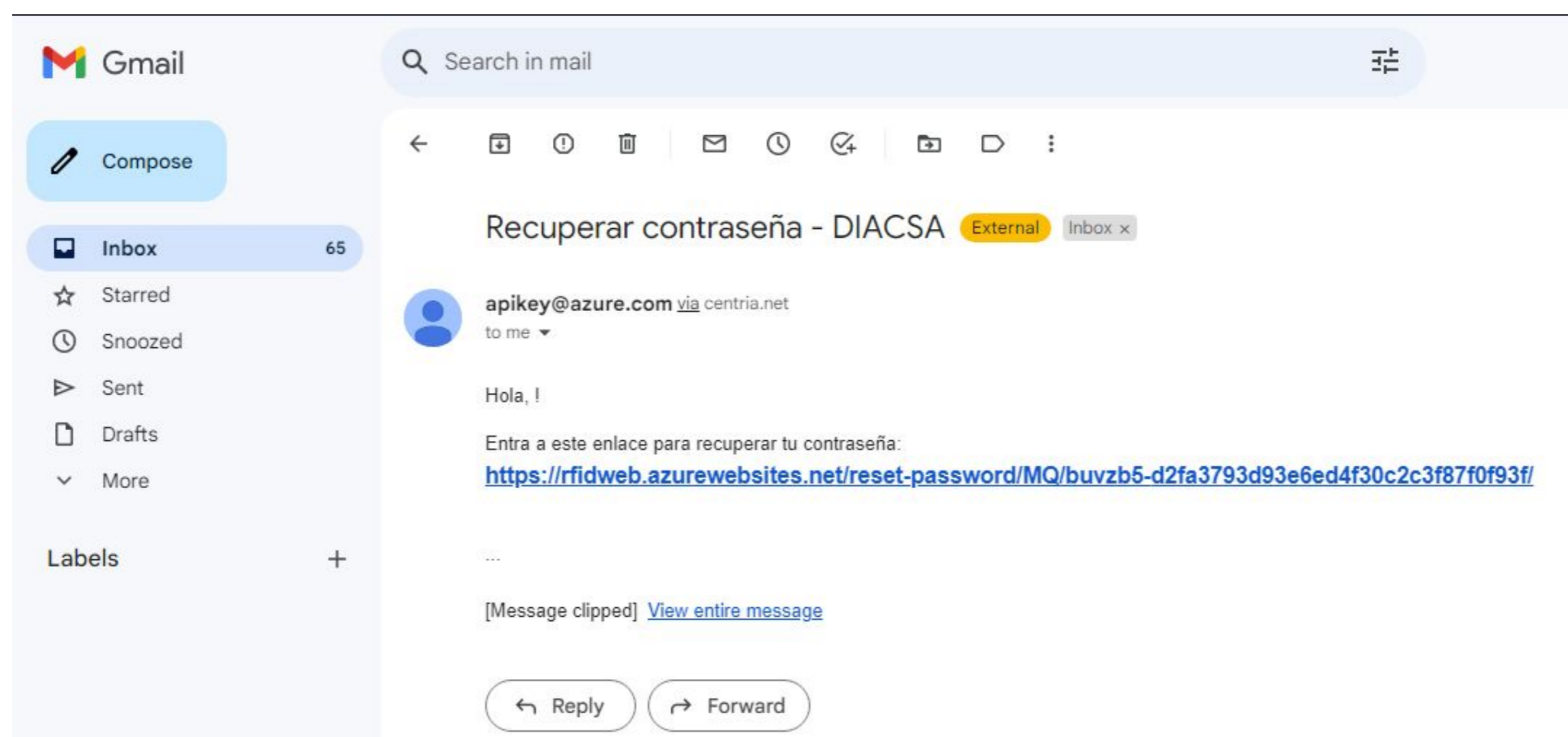
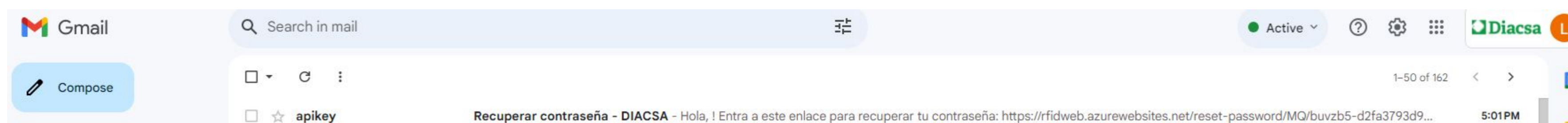

Vista de Login

Vista del segundo paso de autenticación para verificar el envío de token al correo asociado al usuario:

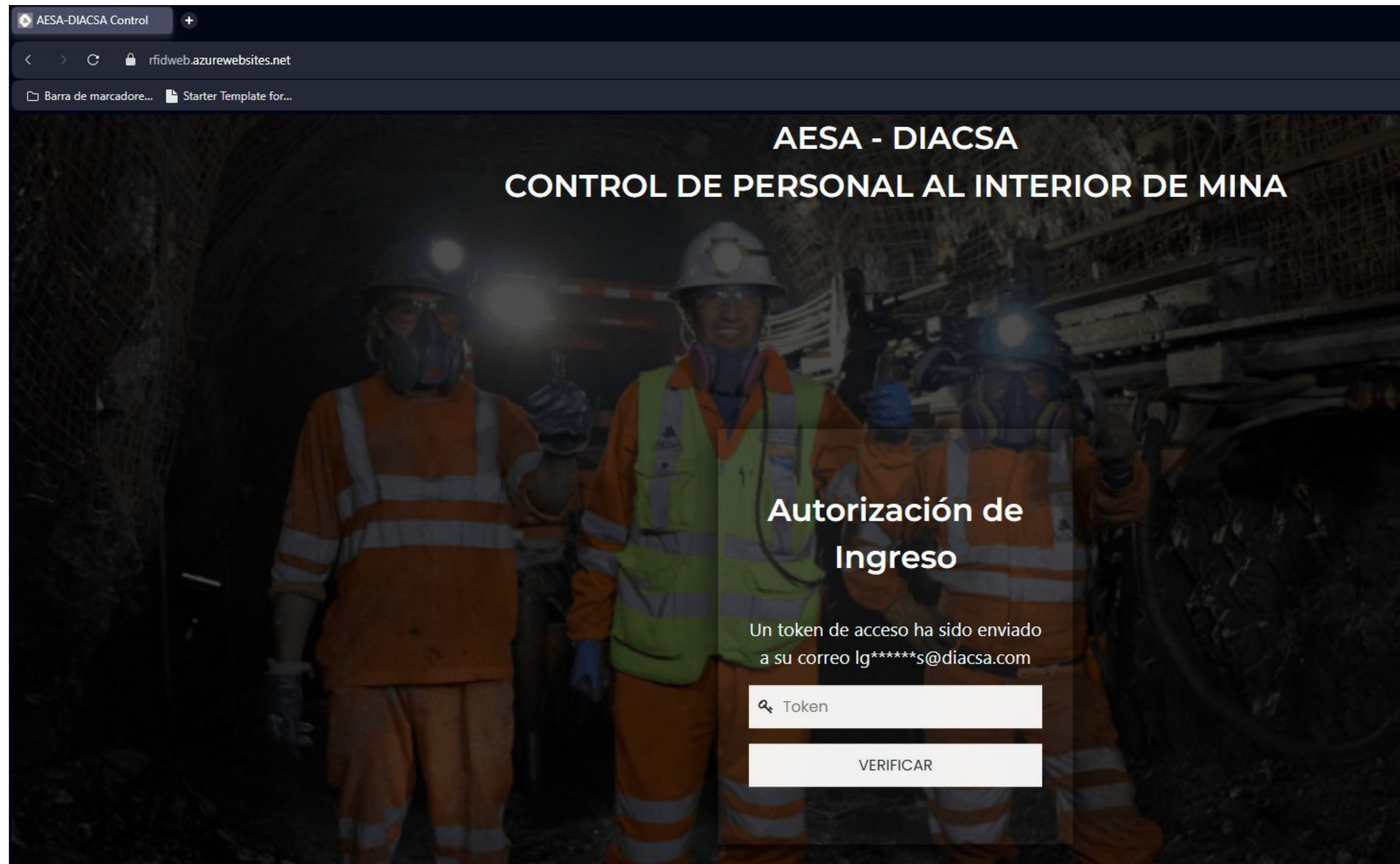

Vista de Login

Correo con envío de token para doble autenticación:

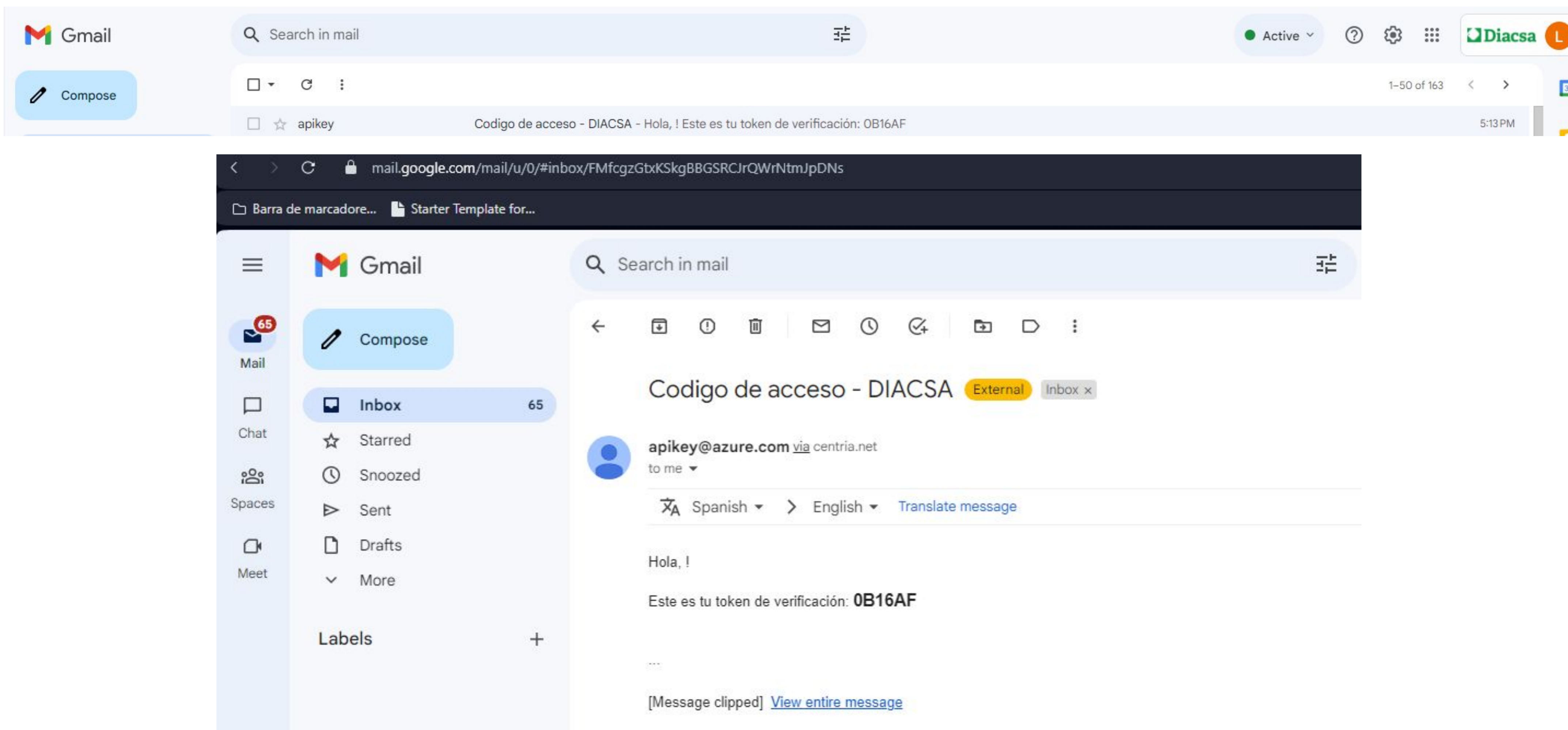

The image shows a Gmail interface. At the top, the Gmail logo and a search bar are visible. The inbox list shows an email from 'apikey' with the subject 'Codigo de acceso - DIACSA' and a snippet 'Hola, ! Este es tu token de verificación: 0B16AF'. Below the inbox, the email is open, showing the sender 'apikey@azure.com via centria.net' and the subject 'Codigo de acceso - DIACSA'. The email body contains the text 'Hola, !' followed by 'Este es tu token de verificación: 0B16AF'. There is also a '[Message clipped] View entire message' link at the bottom of the email content.

Vista de Login

Validación correcta del token.

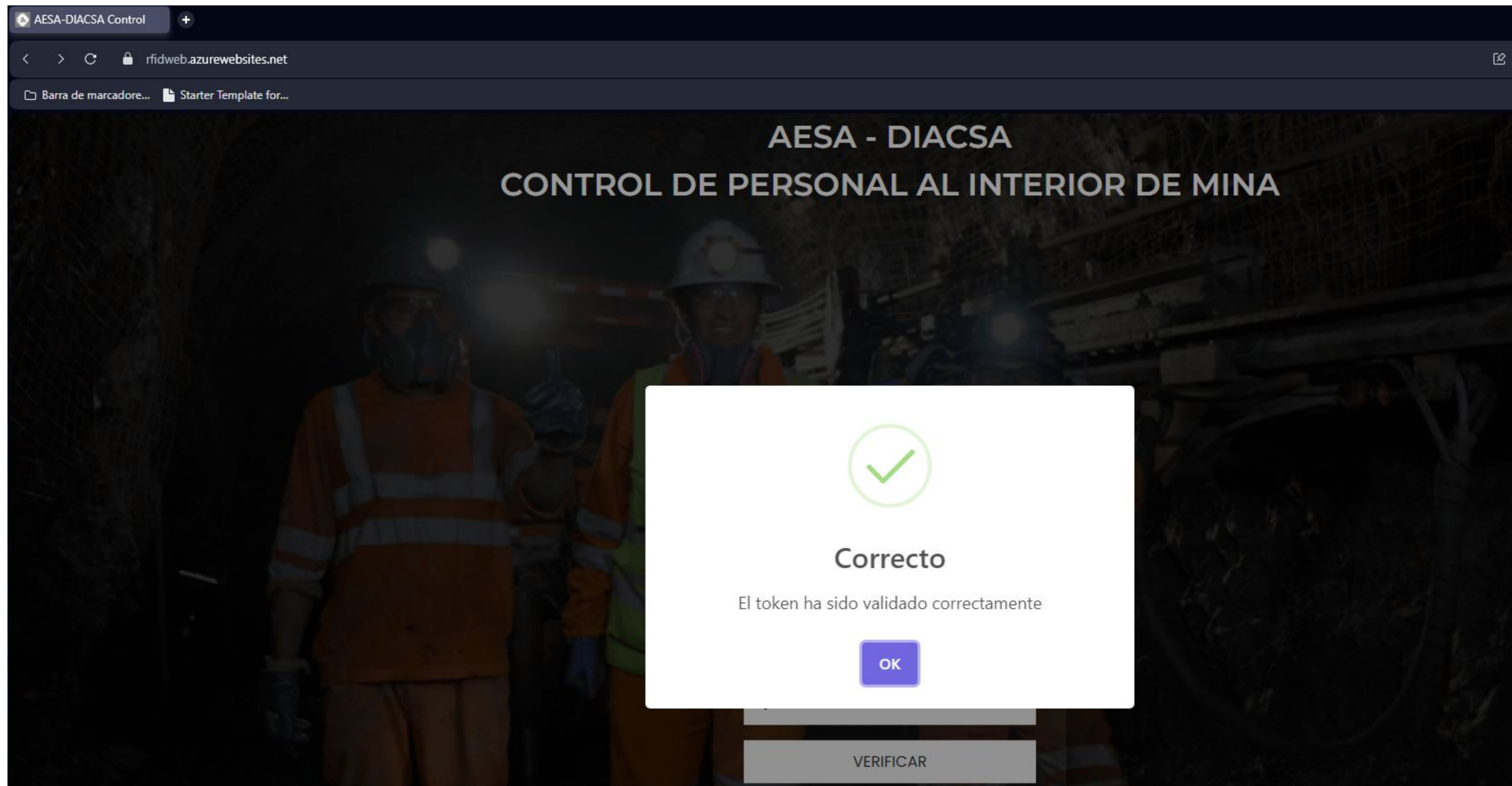

Vista de Personal al Interior de mina

URL: rfidweb.azurewebsites.net/livedata

Fecha y hora de los datos presentados

Campo de Búsqueda

Cantidad actual al interior de mina

Nombre de usuario autenticado

Vista seleccionada: Personas en interior de mina

Barra de vistas

Lista de Personal al Interior de la Mina

Última actualización: 2023-09-21 17:23:56

Show 10 entries

Search:

#	CardID	Apellido Paterno	Apellido Materno	Nombre	DNI	Proyecto	Cargo	Area	Servicio	Supervision	Guardia	Fecha ingreso	Hora ingreso
54	16000D33	No Registrado	No Registrado	No Registrado	---	No Registrado	No Registrado	No Registrado	No Registrado	No Registrado	-	2023-09-20	11:33:27
53	16000D42	No Registrado	No Registrado	No Registrado	---	No Registrado	No Registrado	No Registrado	No Registrado	No Registrado	-	2023-09-20	11:33:26
52	16000D43	No Registrado	No Registrado	No Registrado	---	No Registrado	No Registrado	No Registrado	No Registrado	No Registrado	-	2023-09-20	11:33:26
51	16000D34	No Registrado	No Registrado	No Registrado	---	No Registrado	No Registrado	No Registrado	No Registrado	No Registrado	-	2023-09-20	11:33:25
50	16000D45	No Registrado	No Registrado	No Registrado	---	No Registrado	No Registrado	No Registrado	No Registrado	No Registrado	-	2023-09-20	11:33:24
49	16000D87	No Registrado	No Registrado	No Registrado	---	No Registrado	No Registrado	No Registrado	No Registrado	No Registrado	-	2023-09-20	10:37:55
48	23050612	No Registrado	No Registrado	No Registrado	---	No Registrado	No Registrado	No Registrado	No Registrado	No Registrado	-	2023-09-19	12:12:46
47	23050670	No Registrado	No Registrado	No Registrado	---	No Registrado	No Registrado	No Registrado	No Registrado	No Registrado	-	2023-09-19	12:12:46
46	2305060A	No Registrado	No Registrado	No Registrado	---	No Registrado	No Registrado	No Registrado	No Registrado	No Registrado	-	2023-09-19	12:12:45
45	2305065E	No Registrado	No Registrado	No Registrado	---	No Registrado	No Registrado	No Registrado	No Registrado	No Registrado	-	2023-09-19	12:12:43

Showing 1 to 10 of 54 entries

Previous 1 2 3 4 5 6 Next

Usuario: Igonzales

Total de personal en mina: 54

Tabla con personal que marcó sólo ingreso: Al interior de mina

Vista de Historial de ingresos y salidas

URL: rfidweb.azurewebsites.net/marcacion

Nombre de usuario autenticado

Filtro por rango de fechas

Campo de Búsqueda

Vista seleccionada: Personas en interior de mina

Historial de Ingreso/Salida de Personal

Fecha inicial: Fecha final:

Show entries

Search:

#	CardID	Apellido Paterno	Apellido Materno	Nombre	DNI	Proyecto	Cargo	Area	Servicio	Supervision	Guardia	Fecha evento	Hora evento	Tipo evento	Status	Bateria Baja	Accion
348	16000D32	No Registrado	No Registrado	No Registrado	---	No Registrado	No Registrado	No Registrado	No Registrado	No Registrado	-	2023-09-21	16:44:21	Salida	Agregado automatico	F	Borrar
347	16000D32	No Registrado	No Registrado	No Registrado	---	No Registrado	No Registrado	No Registrado	No Registrado	No Registrado	-	2023-09-21	16:43:50	Ingreso	Agregado automatico	F	Borrar
346	16000D46	No Registrado	No Registrado	No Registrado	---	No Registrado	No Registrado	No Registrado	No Registrado	No Registrado	-	2023-09-20	18:32:55	Salida	Agregado automatico	F	Borrar
345	16000D33	No Registrado	No Registrado	No Registrado	---	No Registrado	No Registrado	No Registrado	No Registrado	No Registrado	-	2023-09-20	11:33:27	Ingreso	Agregado automatico	F	Borrar
344	16000D42	No Registrado	No Registrado	No Registrado	---	No Registrado	No Registrado	No Registrado	No Registrado	No Registrado	-	2023-09-20	11:33:26	Ingreso	Agregado automatico	F	Borrar
343	16000D43	No Registrado	No Registrado	No Registrado	---	No Registrado	No Registrado	No Registrado	No Registrado	No Registrado	-	2023-09-20	11:33:26	Ingreso	Agregado automatico	F	Borrar
342	16000D34	No Registrado	No Registrado	No Registrado	---	No Registrado	No Registrado	No Registrado	No Registrado	No Registrado	-	2023-09-20	11:33:25	Ingreso	Agregado automatico	F	Borrar
341	16000D45	No Registrado	No Registrado	No Registrado	---	No Registrado	No Registrado	No Registrado	No Registrado	No Registrado	-	2023-09-20	11:33:24	Ingreso	Agregado automatico	F	Borrar
340	16000D32	No Registrado	No Registrado	No Registrado	---	No Registrado	No Registrado	No Registrado	No Registrado	No Registrado	-	2023-09-20	11:33:24	Ingreso	Agregado automatico	F	Borrar

Tabla con la información de todos los eventos existentes: Ingresos y Salidas

Botón de borrado de registro

Barra de vistas

Vista de Historial de ingresos y salidas

347	16000D32	No Registrado	No Registrado	No Registrado	---	No Registrado	No Registrado	No Registrado	No Registrado	No Registrado	-	2023-09-21	16:43:50	Ingreso	Agregado automatico	F	Borrar
346	16000D46	No Registrado	No Registrado	No Registrado	---	No Registrado	No Registrado	No Registrado	No Registrado	No Registrado	-	2023-09-20	18:32:55	Salida	Agregado automatico	F	Borrar
345	16000D33	No Registrado	No Registrado	No Registrado	---	No Registrado	No Registrado	No Registrado	No Registrado	No Registrado	-	2023-09-20	11:33:27	Ingreso	Agregado automatico	F	Borrar
344	16000D42	No Registrado	No Registrado	No Registrado	---	No Registrado	No Registrado	No Registrado	No Registrado	No Registrado	-	2023-09-20	11:33:26	Ingreso	Agregado automatico	F	Borrar
343	16000D43	No Registrado	No Registrado	No Registrado	---	No Registrado	No Registrado	No Registrado	No Registrado	No Registrado	-	2023-09-20	11:33:26	Ingreso	Agregado automatico	F	Borrar
342	16000D34	No Registrado	No Registrado	No Registrado	---	No Registrado	No Registrado	No Registrado	No Registrado	No Registrado	-	2023-09-20	11:33:25	Ingreso	Agregado automatico	F	Borrar
341	16000D45	No Registrado	No Registrado	No Registrado	---	No Registrado	No Registrado	No Registrado	No Registrado	No Registrado	-	2023-09-20	11:33:24	Ingreso	Agregado automatico	F	Borrar
340	16000D32	No Registrado	No Registrado	No Registrado	---	No Registrado	No Registrado	No Registrado	No Registrado	No Registrado	-	2023-09-20	11:33:24	Ingreso	Agregado automatico	F	Borrar
339	16000D42	No Registrado	No Registrado	No Registrado	---	No Registrado	No Registrado	No Registrado	No Registrado	No Registrado	-	2023-09-20	11:32:56	Salida	Agregado automatico	F	Borrar

Showing 1 to 10 of 348 entries

Previous 1 2 3 4 5 ... 35 Next

Agregar registro

Exportar a excel

AES MINERIA - Aplicación minera desarrollada por Diacsa v1.0.4

Botón para agregar registro

Botón de descarga de tabla presentada

NOTA 1: Estos botones están al pie de página pues sólo tendrán acceso el personal con mayores privilegios y para elaboración de reportes.

NOTA 2: Para modificar alguna hora se debe eliminar e ingresar nuevo registro

Vista de Historial de ingresos y salidas

BORRADO

The screenshot shows the 'Historial de Ingreso/Salida de Personal' page in the DIACSA system. A confirmation dialog is displayed over the table, asking '¿Esta seguro que desea eliminar el registro?' with 'Sí' and 'No!' buttons. An orange arrow points from the 'Borrar' button of the record with CardID 16000D42 to the dialog.

#	CardID	Apellido Paterno	Apellido Materno	Nombre	DNI	Proyecto	Cargo	Area	Servicio	Supervision	Guardia	Fecha evento	Hora evento	Tipo de evento	Status	Bateria Baja	Accion
348	16000D32	No Registrado	No Registrado	No Registrado	---	No Registrado	No Registrado	No Registrado	No Registrado	No Registrado	-	2023-09-21	16:44:21	Salida	Agregado automatico	F	Borrar
347	16000D32	No Registrado	No Registrado	No Registrado	---	No Registrado	No Registrado	No Registrado	No Registrado	No Registrado	-	2023-09-21	16:43:50	Ingreso	Agregado automatico	F	Borrar
346	16000D46	No Registrado	No Registrado	No Registrado	---	No Registrado	No Registrado	No Registrado	No Registrado	No Registrado	-	2023-09-20	18:32:55	Salida	Agregado automatico	F	Borrar
345	16000D33	No Registrado	No Registrado	No Registrado	---	No Registrado	No Registrado	No Registrado	No Registrado	No Registrado	-	2023-09-20	11:33:27	Ingreso	Agregado automatico	F	Borrar
344	16000D42	No Registrado	No Registrado	No Registrado	---	No Registrado	No Registrado	No Registrado	No Registrado	No Registrado	-	2023-09-20	11:33:26	Ingreso	Agregado automatico	F	Borrar
343	16000D43	No Registrado	No Registrado	No Registrado	---	No Registrado	No Registrado	No Registrado	No Registrado	No Registrado	-	2023-09-20	11:33:26	Ingreso	Agregado automatico	F	Borrar
342	16000D34	No Registrado	No Registrado	No Registrado	---	No Registrado	No Registrado	No Registrado	No Registrado	No Registrado	-	2023-09-20	11:33:25	Ingreso	Agregado automatico	F	Borrar
341	16000D45	No Registrado	No Registrado	No Registrado	---	No Registrado	No Registrado	No Registrado	No Registrado	No Registrado	-	2023-09-20	11:33:24	Ingreso	Agregado automatico	F	Borrar
340	16000D32	No Registrado	No Registrado	No Registrado	---	No Registrado	No Registrado	No Registrado	No Registrado	No Registrado	-	2023-09-20	11:33:24	Ingreso	Agregado automatico	F	Borrar

Mensaje al hacer click en borrar registro

Vista de Historial de ingresos y salidas

BORRADO

Historial de Ingreso/Salida de Personal

Fecha inicial: Fecha final:

Show entries

Search:

#	CardID	Apellido Paterno	Apellido Materno	Nombre	DNI	Proyecto	Cargo	Area	Servicio	Supervision	Guardia	Fecha evento	Hora evento	Tipo de evento	Status	Bateria Baja	Accion
348	16000D32	No Registrado	No Registrado	No Registrado	---	No Registrado	No Registrado	No Registrado	No Registrado	No Registrado	-	2023-09-21	16:44:21	Salida	Borrado de agregado automatico	F	Borrar
347	16000D32	No Registrado	No Registrado	No Registrado	---	No Registrado	No Registrado	No Registrado	No Registrado	No Registrado	-	2023-09-21	16:43:50	Ingreso	Agregado automatico	F	Borrar
346	16000D46	No Registrado	No Registrado	No Registrado	---	No Registrado	No Registrado	No Registrado	No Registrado	No Registrado	-	2023-09-20	18:32:50	Salida	Agregado automatico	F	Borrar
345	16000D33	No Registrado	No Registrado	No Registrado	---	No Registrado	No Registrado	No Registrado	No Registrado	No Registrado	-	2023-09-20	11:33:27	Ingreso	Agregado automatico	F	Borrar
344	16000D42	No Registrado	No Registrado	No Registrado	---	No Registrado	No Registrado	No Registrado	No Registrado	No Registrado	-	2023-09-20	11:33:26	Ingreso	Agregado automatico	F	Borrar

Cambio de status para borrado de agregado automático

NOTA 1: El borrado cambiará el status del registro no lo borrará de la base de datos.

Vista de Historial de ingresos y salidas

AGREGAR REGISTRO

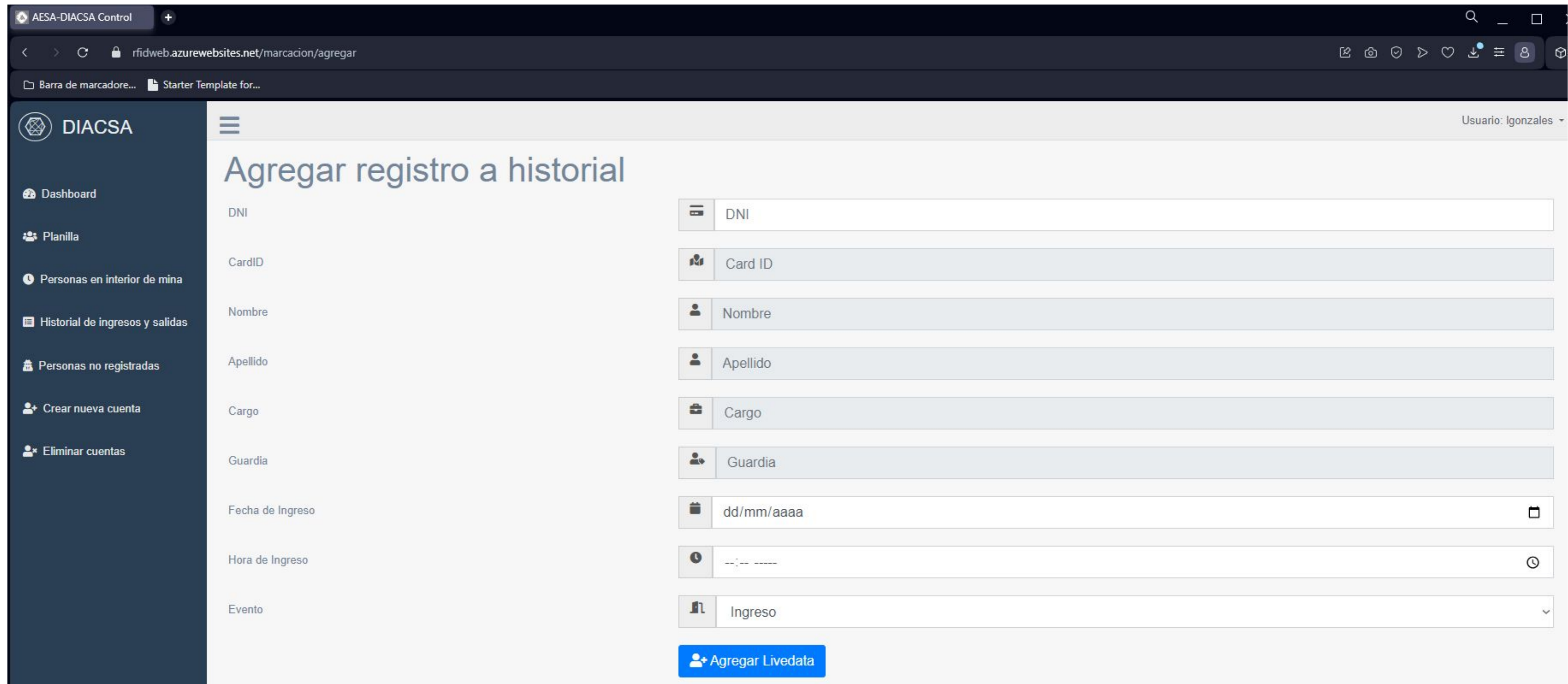

The screenshot shows a web browser window with the URL `rfidweb.azurewebsites.net/marcacion/agregar`. The page title is "Agregar registro a historial". On the left, there is a dark sidebar menu with the DIACSA logo and several navigation items: Dashboard, Planilla, Personas en interior de mina, Historial de ingresos y salidas (highlighted), Personas no registradas, Crear nueva cuenta, and Eliminar cuentas. The main content area contains a form with the following fields:

Label	Field Type
DNI	Text input
CardID	Text input
Nombre	Text input
Apellido	Text input
Cargo	Text input
Guardia	Text input
Fecha de Ingreso	Date picker (dd/mm/aaaa)
Hora de Ingreso	Time picker (hh:mm)
Evento	Dropdown menu (Ingreso selected)

At the bottom of the form is a blue button labeled "Agregar Livedata".

NOTA 1: Al agregar un registro sólo permitirá hacerlo si fue registrado con DNI. Al completar este campo, DNI, se llenarán los otros campos salvo la fecha, hora y evento los cuales serán ingresados manualmente por el administrador.

Vista de Historial de ingresos y salidas

AGREGAR
REGISTRO

Cambio de status a “Agregado manual”



The screenshot shows the 'Historial de Ingreso/Salida de Personal' page in the DIACSA system. The page includes a sidebar with navigation options like 'Dashboard', 'Planilla', and 'Historial de ingresos y salidas'. The main content area displays a table of personnel records with columns for ID, name, DNI, project, area, service, supervision, guardia, event date, event time, event type, status, and battery level. An orange arrow points to the 'Status' column of the first row, which is 'Agregado manual'.

#	CardID	Apellido Paterno	Apellido Materno	Nombre	DNI	Proyecto	Cargo	Area	Servicio	Supervision	Guardia	Fecha evento	Hora evento	Tipo de evento	Status	Bateria Baja	Accion
386	12345678	dwdad	dwdawd	dwdawd	12345678	awdawd	dwda	EFEAFEFS	aaaaaaaa	FSEFSEFES	B	2023-09-21	19:13:00	Ingreso	Agregado manual	M	Borrar
385	16000D46	No Registrado	No Registrado	No Registrado	---	No Registrado	No Registrado	No Registrado	No Registrado	No Registrado	-	2023-09-21	19:11:04	Salida	Agregado automatico	F	Borrar
384	16000D45	No Registrado	No Registrado	No Registrado	---	No Registrado	No Registrado	No Registrado	No Registrado	No Registrado	-	2023-09-21	19:11:04	Salida	Agregado automatico	F	Borrar
383	16000D43	No Registrado	No Registrado	No Registrado	---	No Registrado	No Registrado	No Registrado	No Registrado	No Registrado	-	2023-09-21	19:11:04	Salida	Agregado automatico	F	Borrar
382	16000D32	No Registrado	No Registrado	No Registrado	---	No Registrado	No Registrado	No Registrado	No Registrado	No Registrado	-	2023-09-21	19:11:04	Salida	Agregado automatico	F	Borrar

Vista actualizada con nuevo registro de agregado manual.

Vista de Historial de ingresos y salidas

AGREGAR REGISTRO

Cabe notar que el añadir los registros sólo se debe dar:

- Si se identifica alguna persona o personas que haya ingresado sin tarjeta.
- Si alguna tarjeta haya ingresado físicamente pero haya sufrido un desperfecto sea por ubicación, batería o estado mecánico.



Vista de Personas no registradas

URL: rfidweb.azurewebsites.net/noregistrados

Campo de Búsqueda

Nombre de usuario autenticado

Vista seleccionada: Personas no registradas

Mostrar 10 registros

Buscar:

#	Ubicacion	CardID	Fecha de Evento	Hora de Evento	Evento	Bateria Baja
1	Ubicacion No registrada	00000015	Sept. 15, 2023	12:19 p.m.	Ingreso	F
2	Ubicacion No registrada	00000006	Sept. 15, 2023	12:19 p.m.	Ingreso	F
3	Ubicacion No registrada	00000007	Sept. 15, 2023	12:19 p.m.	Ingreso	T
4	Ubicacion No registrada	00000004	Sept. 15, 2023	12:19 p.m.	Ingreso	T
5	Ubicacion No registrada	00000015	Sept. 15, 2023	12:19 p.m.	Salida	T
6	Ubicacion No registrada	00000006	Sept. 15, 2023	12:19 p.m.	Salida	T
7	Ubicacion No registrada	00000007	Sept. 15, 2023	12:19 p.m.	Salida	T
8	Ubicacion No registrada	00000004	Sept. 15, 2023	12:19 p.m.	Salida	T
9	Ubicacion No registrada	00000015	Sept. 18, 2023	12:19 p.m.	Ingreso	T
10	Ubicacion No registrada	00000006	Sept. 18, 2023	12:19 p.m.	Salida	T

Mostrando del 1 al 10 de 387 registros

Anterior 1 2 3 4 5 ... 39 Siguiente

Personas no registradas son aquellas tarjetas que han sido detectadas pero no están asociadas a un trabajador en planilla.

Vista de Dashboard

URL: rfidweb.azurewebsites.net/dashboard

Filtros por Área, Servicio, Fecha, Cargo y Guardia

Vista seleccionada: Dashboard

Gráfico resumen del día seleccionado

Gráfico resumen del conteo de Ingresos y Salidas semanal del mes seleccionado



Gráfico resumen de la hora promedio de Ingresos y Salidas semanal del mes seleccionado

Vista de Planilla

URL: rfidweb.azurewebsites.net/listar

DIACSA

Usuario: jlopez2236

Listar Personal Registrado

Agregar por EXCEL

Eliminar por EXCEL

Agregar manualmente

#	Card ID	Apellido Paterno	Apellido Materno	Nombre	DNI	Proyecto	Cargo	Area	Servicio	Supervision	Guardia	Opciones
---	---------	------------------	------------------	--------	-----	----------	-------	------	----------	-------------	---------	----------

Eliminar TODOS los datos

Vista seleccionada:
Planilla

Opción eliminar por EXCEL:
Elimina personal de la planilla desde un archivo excel con el formato correcto

Opción eliminar por EXCEL:
Elimina personal de la planilla desde un archivo excel con el formato correcto

Opción agregar manual:
Agregar un personal a la planilla de forma manual

Vista de Planilla: Función de agregar por Excel

El excel a subir debe tener el siguiente formato de cabecera:

A	B	C	D	E	F	G	H	I	J	K	L	M	N	O	P	Q	R	S	T	U
N° PERSONA	APELLIDO PATERNO	APELLIDO MATERNO	NOMBRE	DNI	FECHA DE NACIMIENTO	PROYECTO	CENTRO DE COSTOS	TIPO DE TRABAJADOR	CLAVE DE SEXO	FECHA DE ALTA	FECHA DE BAJA	MOTIVO DE CANCELACIÓN	CARGO	CÓDIGO DE TARJETA	ÁREA	SERVICIO	SUPERVISIÓN	GUARDIA	CORREO	N° CELULAR
104875	xxxxxxx	xxxxxxx	PERCY	80026615	09/02/1977	UND. SAN RAFAEL	3104104000	Obrero	M	02/07/2015			OPERADOR DE VOLQUETE	ABC12345	MANTENIMIENTO	MINERALES	LINEA SUPERVISOR			
00103025	xxxxxxx	xxxxxxx	RUFINO FELIX	80031836	26/08/1978	UND. SAN RAFAEL	3104104000	Obrero	M	18/01/2014			OPERADOR DE JUMBO	ABC54321	SERVICIOS AUXILIARES	MINASS	LINEA SUPERVISOR			
00123456	GONZALES	MIRANDA	LUIS	12345678	26/08/1988	UND. SAN RAFAEL	3104104000	Obrero	M	18/01/2023			OPERADOR DE JUMBO	ABC54321	OPERACIONES	NADA	LINEA SUPERVISOR			

El excel a subir no debe tener ningún tipo de protección, como contraseñas o usuarios restringidos.

Al subir un excel a la página web este mostrará un mensaje de estado



Se muestra que el excel ha sido procesado correctamente, sin embargo hubo algunas filas (número de fila de excel) que no pudieron ser procesadas, y se indica el motivo, en caso de haber varios errores en una fila, se mostrará solo el primer error

Vista de Planilla: Función de eliminar por Excel

Al eliminar por excel, se elimina el personal que coincida con alguna fila del excel subido.



Se muestra la cantidad de filas eliminadas (que coincidieron con algún personal) y la cantidad de filas no eliminadas (no encontradas en la planilla alojada en la base de datos)

Interfaz de usuario con tres botones de acción: "Agregar por EXCEL" (verde), "Eliminar por EXCEL" (amarillo) y "Agregar manualmente" (teal). Debajo hay una tabla de personal.

#	Card ID	Apellido Paterno	Apellido Materno	Nombre	DNI	Proyecto	Cargo	Area	Servicio	Supervisión
1	ABC54321	xxxxxxx	xxxxxxx	RUFINO FELIX	80031896	UND. SAN RAFAEL	OPERADOR DE JUMBO	SERVICIOS AUXILIARES MINA	MINASS	LINEA SUPERVIS

En la parte inferior izquierda hay un botón azul que dice "Eliminar TODOS los datos". Una flecha naranja apunta desde el texto explicativo a este botón.

El botón **eliminar todos los datos**, eliminará toda la planilla y la dejará en blanco

Vista de Planilla: Mensajes de error

Si la cabecera no coincide con la mostrada en la diapositiva anterior se mostrará el siguiente mensaje



Si se pierde la conexión con el servidor se mostrar el Error sin ningún mensaje, debido a que no hay conexión

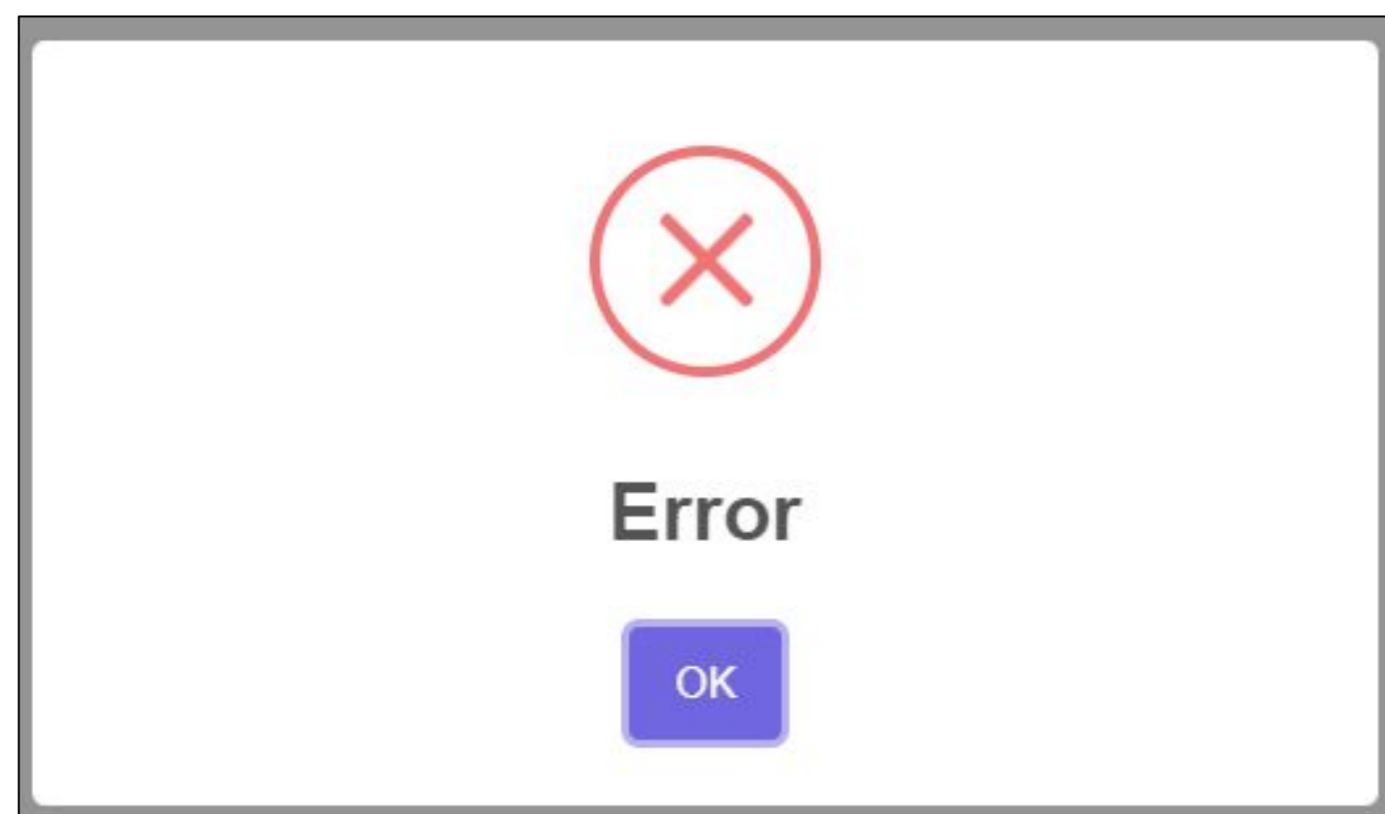

Si se sube un archivo que no es excel, o si el excel está protegido se mostrará el siguiente error

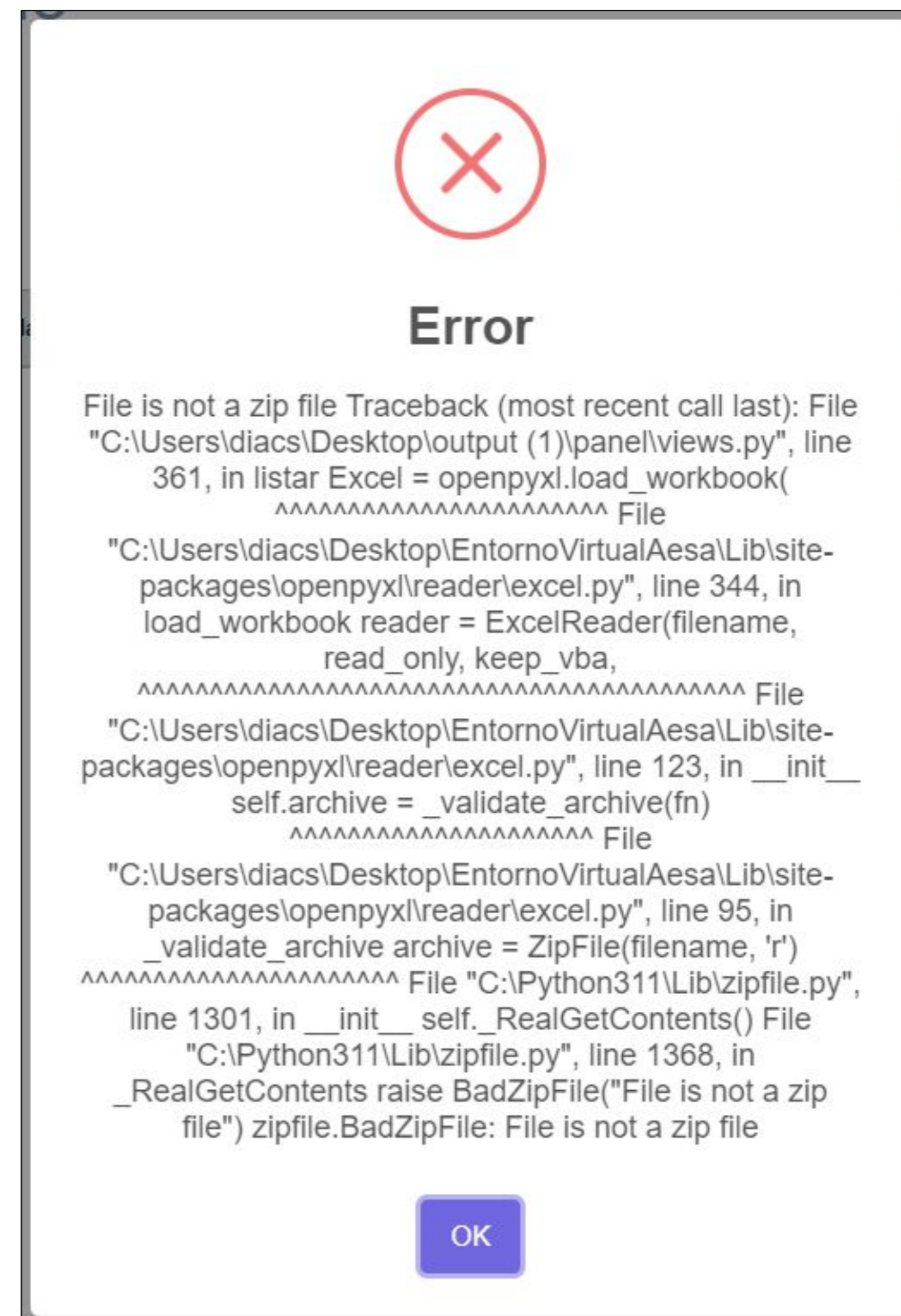

Vista de Planilla: Función agregar manualmente

URL: rfidweb.azurewebsites.net/agregar

Agregar manualmente

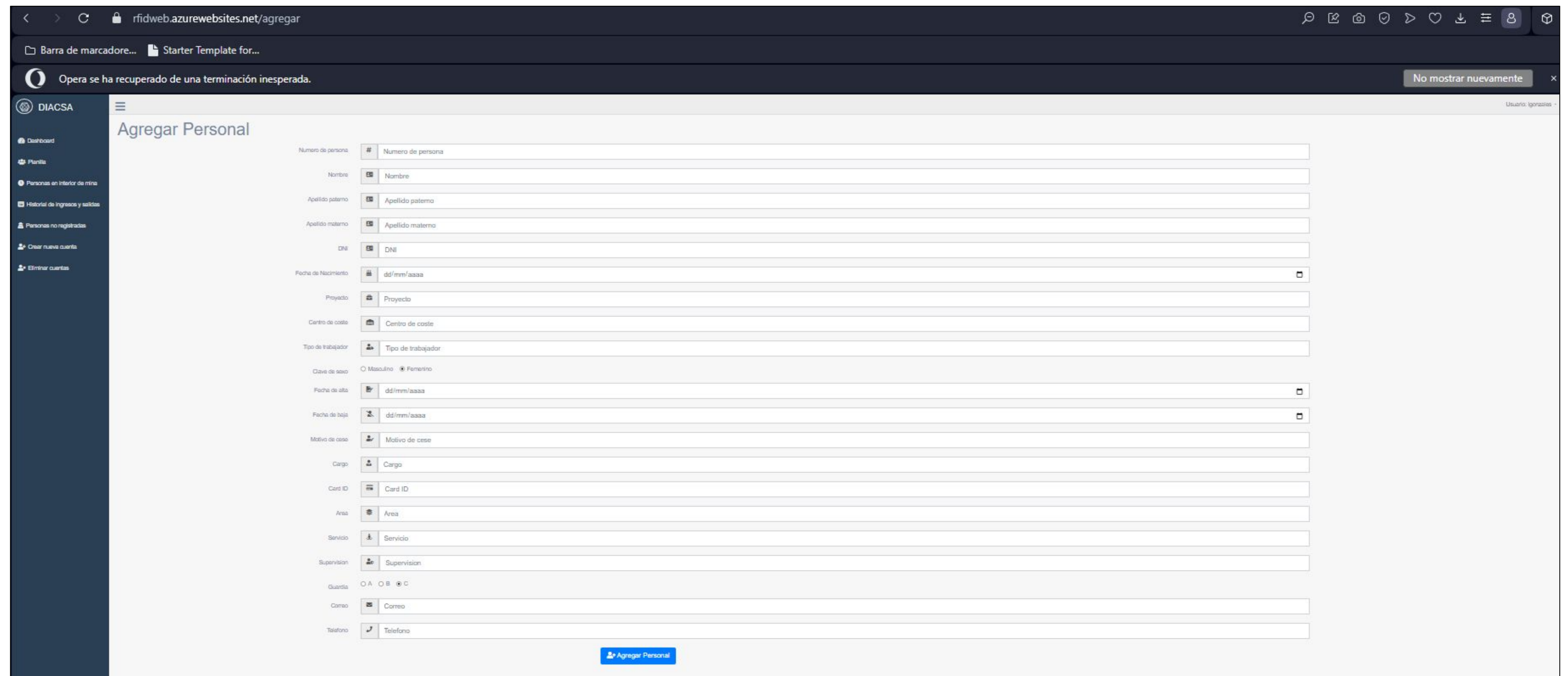

The screenshot shows a web browser window with the URL `rfidweb.azurewebsites.net/agregar`. The page title is "Agregar Personal". The form contains the following fields:

Numero de persona	#	Numero de persona
Nombre	👤	Nombre
Apellido paterno	👤	Apellido paterno
Apellido materno	👤	Apellido materno
DNI	👤	DNI
Fecha de Nacimiento	📅	dd/mm/aaaa
Proyecto	🏠	Proyecto
Centro de costo	🏠	Centro de costo
Tipo de trabajador	👤	Tipo de trabajador
Clave de sexo	<input type="radio"/> Masculino <input checked="" type="radio"/> Femenino	
Fecha de alta	📅	dd/mm/aaaa
Fecha de baja	📅	dd/mm/aaaa
Motivo de cese	👤	Motivo de cese
Cargo	👤	Cargo
Card ID	👤	Card ID
Area	🏠	Area
Servicio	👤	Servicio
Supervision	👤	Supervision
Guardia	<input type="radio"/> A <input type="radio"/> B <input checked="" type="radio"/> C	
Correo	📧	Correo
Telefono	📞	Telefono

At the bottom of the form, there is a blue button labeled "Agregar Personal".

En esta vista se ingresa al personal de planilla de forma individual. Se deben completar todos los campos. Estos campos coinciden con la planilla modelo enviada por AESA.

Vista de Crear nueva cuenta

URL: rfidweb.azurewebsites.net/registrarusuario

Vista seleccionada:
Crear nueva cuenta

Operación recuperada de una terminación inesperada. No mostrar nuevamente

Usuario: Igonzales

Registrar nueva cuenta

Nombre(s)	<input type="text" value="Ingresar nombre"/>
Primer Apellido	<input type="text" value="Ingresar primer apellido"/>
Segundo Apellido	<input type="text" value="Ingresar segundo apellido"/>
DNI	<input type="text" value="Ingresar numero de DNI"/>
Correo	<input type="text" value="Ingresar correo electronico"/>
Telefono	<input type="text" value="Ingresar numero de telefono"/>
Tipo de usuario	<input type="text" value="Visor"/>

Tipo de usuario:
Visor o Admin

NOTA 1: El usuario y contraseña serán enviados al correo que consignó.

NOTA 2: El DNI y correo deben ser únicos.

Vista de Crear nueva cuenta

Ejemplo de recepción de correo para creación de cuenta

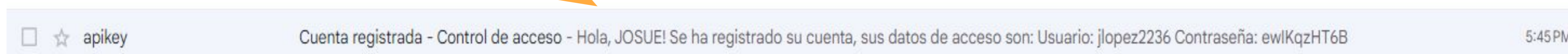

Ejemplo del contenido del correo para creación de cuenta

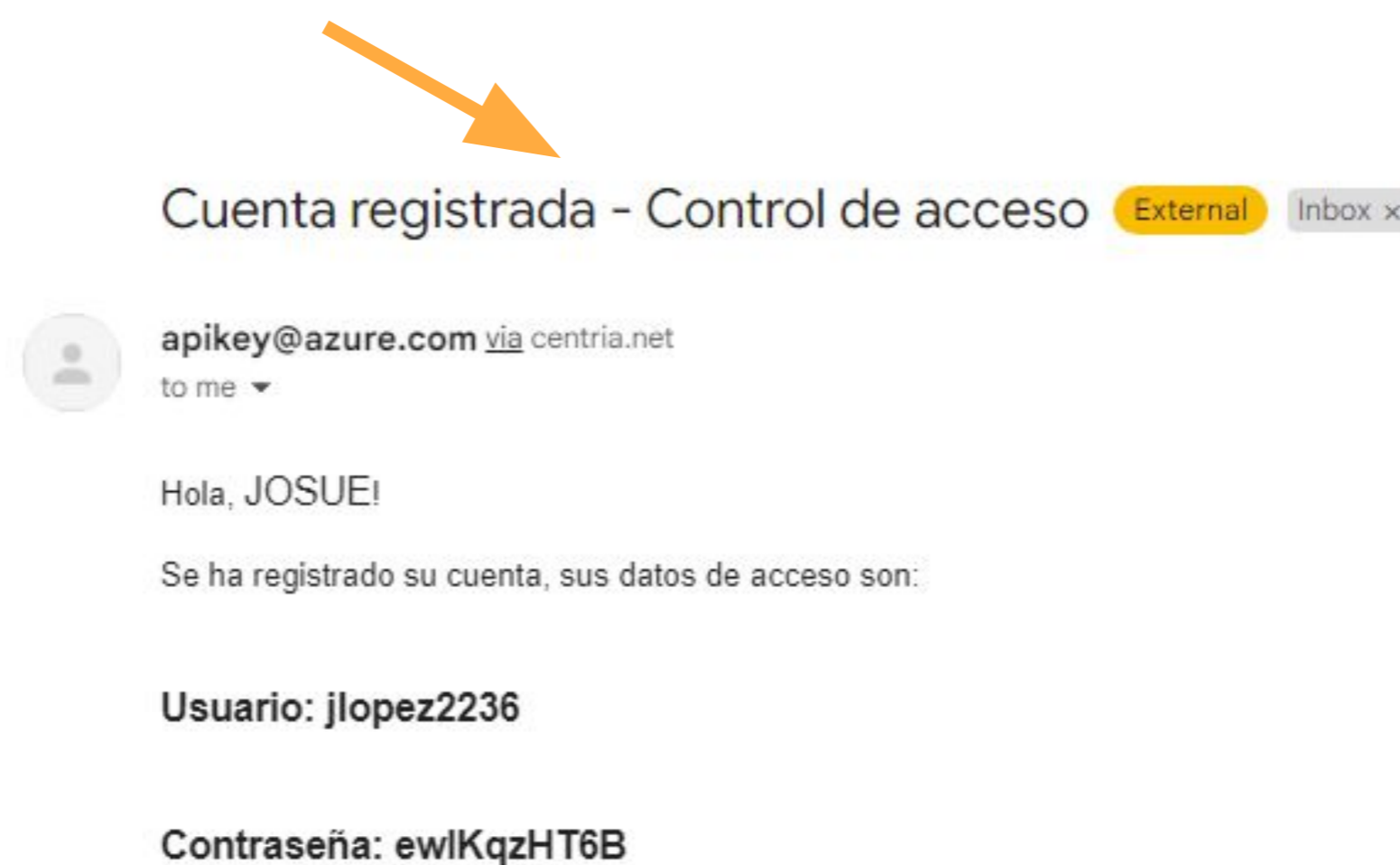

Vista de Eliminar cuentas

URL: rfidweb.azurewebsites.net/eliminarusuario

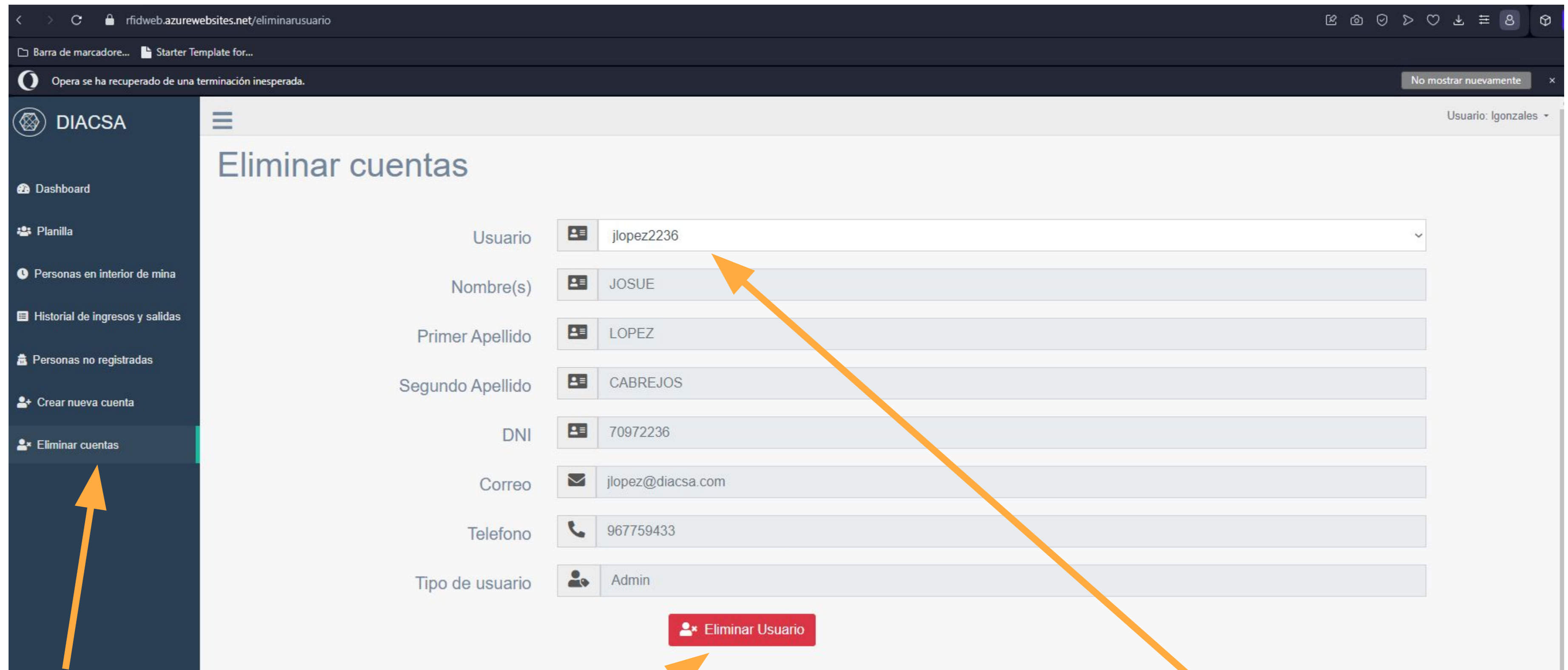

Vista seleccionada:
Eliminar cuentas

Botón de
eliminación

Usuario seleccionado:
Aparecerá como una lista
desplegable de todos los
usuarios registrados

Observaciones

- En “**Agregar Personal**” en “**Planilla**” existen campos en algunos formularios que deben cumplir ciertas longitudes como Centro de Coste que deben ser de 10 dígitos y DNI debe ser de 8 dígitos.
- En “**Agregar Personal**” en “**Planilla**” existen campos que sí pueden ir en blanco como “Motivo de cese” o “Fecha de Baja”.
- En “**dashboard**”, los filtros de Área, Servicio, Cargo y Guardia sólo funcionan con personal que tenga dichos campos registrados.
- En “**login**”, el Captcha puede no aparecer en ocasiones debido al algoritmo de Google.
- En “**Historial**”, los registros de marcación agregados de forma manual requieren que el personal deba ser ingresado en planilla.